



En cumplimiento con el nivel de emisiones

# EURO 5

Norma Oficial Mexicana NOM-044-SEMARNAT-2017.  
Publicada el 19 de febrero de 2018, apartado 4.1.3 estándar 2AA.



## Motor

PACCAR PX-7 / 225HP / 627 lb-p

## Opciones

PACCAR PX-7 / 250HP / 700 lb-p, 285HP / 752 lb-p,  
300HP / 811 lb-p  
PACCAR PX-9 / 320HP / 996 lb-p, 340HP / 1106 lb-p

## Equipo de Motor

Compresor Cummins 18.7 CFM  
Filtro de aire tipo seco  
Maza de abanico Horton 1 velocidad  
Radiador de 1000 pulg<sup>2</sup> área frontal  
Alternador PACCAR 160 Amp  
Arrancador PACCAR de 12 V  
Baterías PACCAR 12 V  
Filtro de combustible PACCAR  
Sistema de escape horizontal con SCR bajo cabina lado derecho

## Opciones

Sistema de escape horizontal con SCR entre bastidor  
Sistema de escape vertical con SCR bajo cabina  
Freno de motor para PX-9  
Freno de escape para PX-7  
Alternador Delco 35SI

## Transmisión y Equipo

Fuller FS6406A directa 6 velocidades  
Flechas cardán Serie 1710  
Embrague Fuller 14"; 650 lp

## Opciones de Transmisión

Fuller 9 y 10 velocidades  
Allison automática serie 3000/3500 HS o RDS de 5 y 6 velocidades

## Opciones de Equipo

Embrague "SOLO" hasta 1150 lp  
Flechas Meritor RPL25  
Flechas Spicer SPL-170XL mantenimiento extendido

## Eje Delantero y Equipo

Hendrickson Steertek 12.5K lbs  
Dirección hidráulica Sheppard  
Muelles de sección variable; 12K lbs  
Ajustadores automáticos  
Frenos delanteros BENDIX 14.6K lbs

## Opciones de Eje Delantero

DANA, Meritor y Hendrickson  
Capacidad de 10K a 14.6K lbs

## Opciones de Equipo

Muelles sección variable: 12K, 13.2K, 14.6K

## Eje Trasero y Equipo

Meritor MS21-14X4 21K lbs  
Frenos traseros BENDIX 21K lbs  
Suspensión mecánica Reyco 79KB 21K lbs  
Sistema de Frenos ABS BENDIX 4S4M

## Opciones de Eje Trasero

Meritor: 21K a 40K lbs; sencillo o tándem  
DANA: 17K a 40K lbs; sencillo o tándem

## Opciones de Suspensión Mecánica

Reyco: 21K hasta 44K lbs  
Hendrickson RT403 40K lbs

## Opciones de Suspensión Neumática

Hendrickson: 21K a 40K lbs  
Kenworth: 40K lbs

## Opciones de Equipo

Sistema de frenos ABS BENDIX 4S4M o 6S6M con ATC (Control automático de tracción) y ESP (Programa electrónico de estabilidad)

## Llantas y Ruedas

Continental HSL3 (Del.) / HDL2 (Tras.) 11R22.5 14 capas  
Ruedas de acero Accuride 51408 22.5" x 8.25"

## Opciones

Michelin, Bridgestone y Goodyear R22.5 o R24.5 de 14 y 16 capas  
Ruedas de Aluminio Kenworth de 7 rayos

## Tanque de Combustible / Tanque DEF

Tanque Combustible Perfil "D" de 189 litros montado bajo cabina con peldaños de acceso  
Tanque de DEF de 41 litros

## Opciones

Tanque Combustible Perfil "D" de 189 hasta 378 litros  
Tanque de DEF de 41 hasta 117 litros

## Bastidor y Equipo

Bastidor de acero de 10-5/8" x 3-1/2" x 5/16"  
Módulo de sección es 14.80 pulg<sup>3</sup>  
Bastidor de acero 10-5/8" x 5/16"  
Resistencia a la cedencia: 120,000 psi  
Resistencia al momento de flexión: 1,776,000 in-lb  
Sujetadores Huck en bastidor  
Defensa aerodinámica pintada  
Caja de baterías bajo cabina lado izquierdo  
Soporte de Loderas Betts B83 con loderas blancas KW

## Opciones

Inserto total o parcial de acero  
Paquete de acceso a bastidor: Lado derecho/izquierdo  
Defensa metálica cromada de 3 piezas  
Defensa aerodinámica moldeada en color negro  
Plataformas de trabajo: 2, 3 y 6 pies  
Quinta rueda: Holland y Jost (fijas o deslizantes)  
Conjunto neumático-eléctrico para tractores  
Loderas de acero inoxidable

## Cabina y Equipo

Cabina convencional de aluminio, con techo bajo y parabrisas curvo  
Capó integral aerodinámico corto SMC  
Elevador y seguro eléctrico en ambas puertas  
Puertas Daylite para amplia visibilidad  
Embrague hidráulico asistido por aire  
Direccionales y cambio de luces en columna  
Tablero de instrumentos con pantalla central digital de alta definición de 7", velocímetro, tacómetro, temperatura de aceite y refrigerante análogos, y 20 lámparas indicadoras de fallas

Asientos en vinil, respaldo medio y caja de herramienta bajo pasajero  
 Tapete de piso completamente acojinado  
 Preparación para equipo de rastreo satelital  
 Tapicería de tela en techo y panel trasero en color gris, con visera y asientos en mismo color  
 Tres portavasos en consola inferior central  
 Espejos retrovisores duales (espejo plano y convexo) con cubierta aerodinámica en color negro  
 Espejo banquetero convexo en puerta de pasajero de 11"x6"

Ventana trasera de 19"x36"

Aire acondicionado/calefacción con control de temperatura automático y desempañante de parabrisas y ventanas laterales

Volante de dirección de 4 rayos

Columna de dirección con ajuste abatible y telescópico

(2) Asideras internas de acceso a cabina en ambos lados

**Opciones de Cabina y Equipo**

Espejos montados en cofre en ambos lados  
 Cubierta cromada para espejos retrovisores  
 Descansabrazos en asiento de operador y pasajero

Radio Kenworth AM/FM/WB/USB Bluetooth

Hasta 6 indicadores opcionales

Cabina convencional de aluminio con techo bajo

Asiento tipo banca para 2 personas con caja de herramienta

(2) Cornetas neumáticas rectangulares en cabina

Paquete de aislamiento térmico y de ruido

Deflector sobre cabina

(2) Bocinas

Preparación de sonido

Visera exterior de acero inoxidable

Asideras de acceso exteriores ergonómicas

**Luces y Señales**

Faros delanteros de halógeno

(5) Luces LED de identificación en techo de cabina

(2) Luces traseras de alto y retroceso tipo LED

Luces encendidas de día

**Opciones**

Alarma de reversa audible

Faros Neblineros

**Sistema Neumático**

Secador de aire Bendix AD-HF

Válvula manual de expulsión de humedad en tanques

Conjuntos neumáticos/eléctricos para tractor

**Equipo Especial**

(2) Extintores de 2.5 kg tipo ABC

Triángulos reflectores de seguridad

Gato hidráulico de 20 toneladas

Rueda de refacción de acero

Maneral y dado para ruedas

**Pintura**

Axalta Imron Elite bicapa

Amplia variedad de colores y diseños exclusivos

Pintura en bastidor según especificaciones del cliente

Las dimensiones de los gráficos son aproximadas y aplican tolerancias según la configuración particular del vehículo. Opciones sujetas a cambios de acuerdo a la disponibilidad de nuestros proveedores.

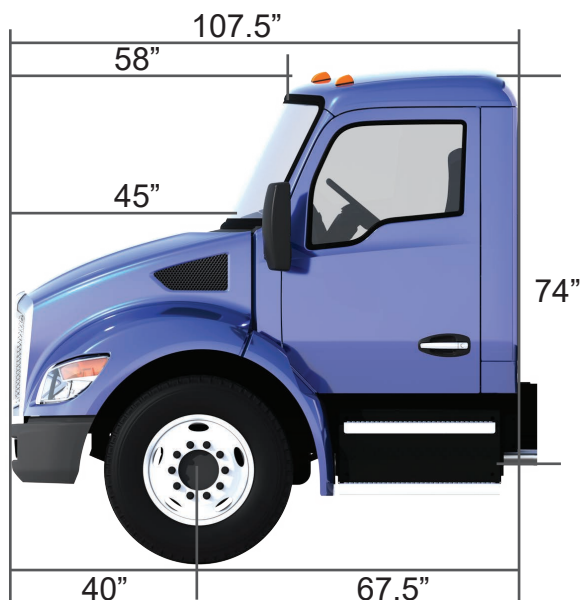

**Cofre Corto**

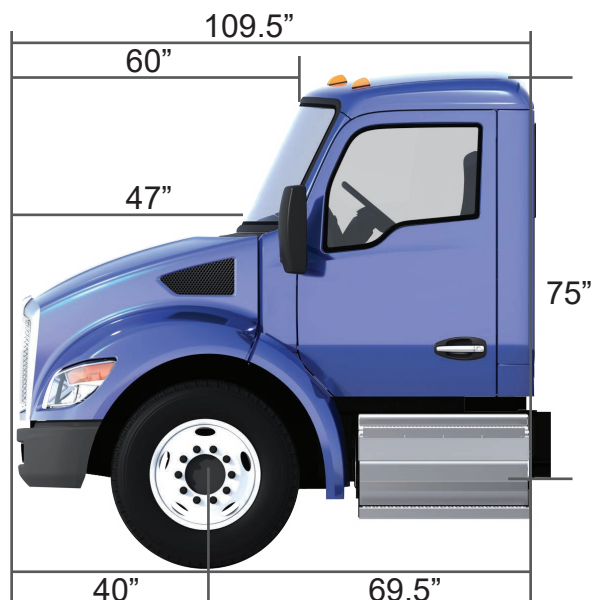

**Cofre Mediano**